

1. *Размер обеспечивается инструментом
2. 30 . . . 36 HRC3. Контроль 100% на любой поверхности шестигранника
3. Резьбу Г, поверхности А и Е изготовить за один установ
4. Недорез резьбы Б и Ж не более 2мм
5. Недорез резьбы Г не более 2мм
6. Положение трех симметрично расположенных по контуру шестигранника отверстий Д неориентировано
7. Неуказанные предельные отклонения размеров отн. Н14; валов h14; остальные ± 2.
8. Допускается след от резьбообразующего инструмента на φ4,2

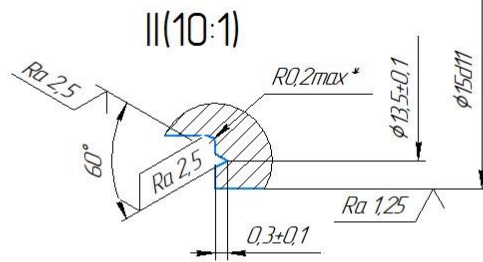
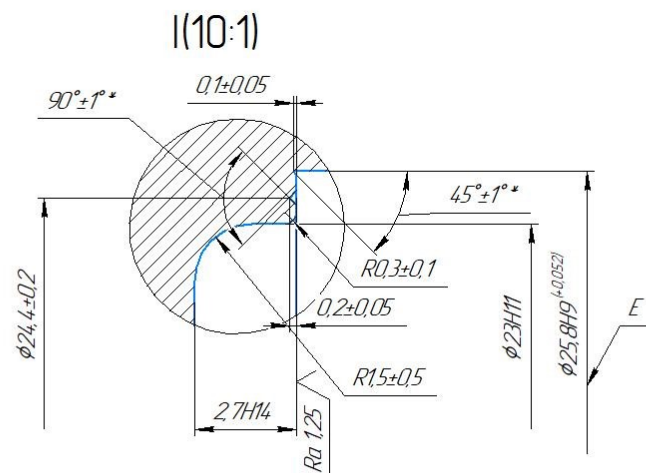

15.02.08.71.0000.01

				15.02.08.71.0000.01			
Изм./Лист	№ док.м.	Подп.	Дата	Корпус	Лит.	Масса	Масштаб
Разраб.							1:1
Проф.					Лист	Листов	1
Т.контр.							
Н.контр.				Сплав 36НХ1Ю-Ш ГОСТ 14.119-85			ГАПОУ СО "ЭПЭК"
Утв.				Копировал			Формат А2