

15.02.08.71.0000.01

Перв. примен.
Справ. №
Подп. и дата
Инд. № докл.
Взам. инв. №
Подп. и дата
Инд. № подл.

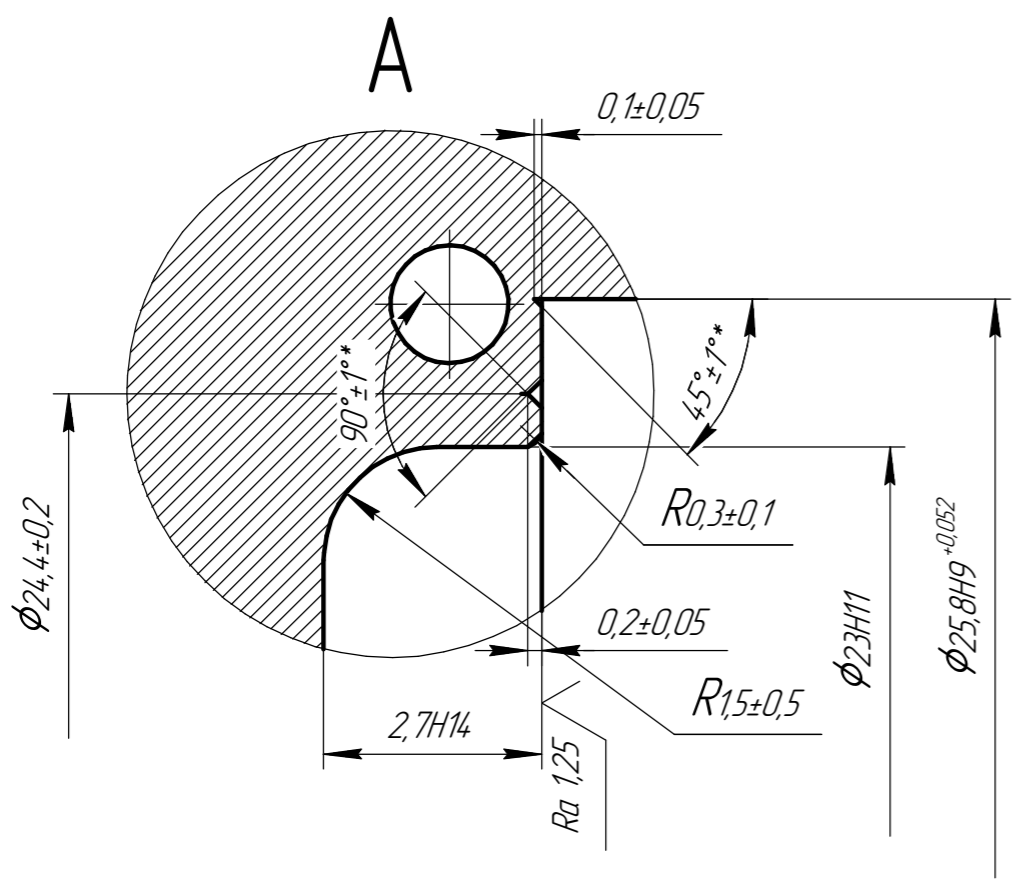
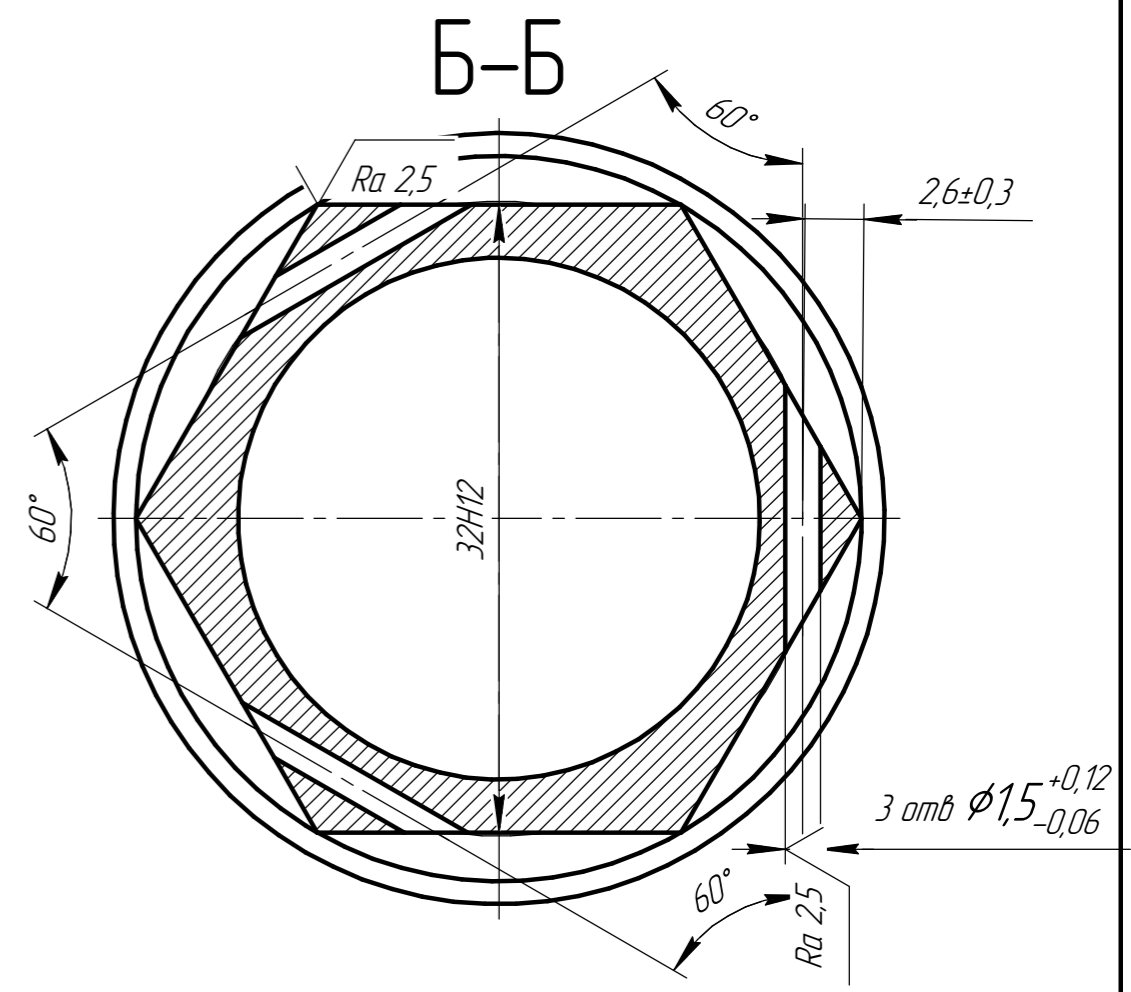
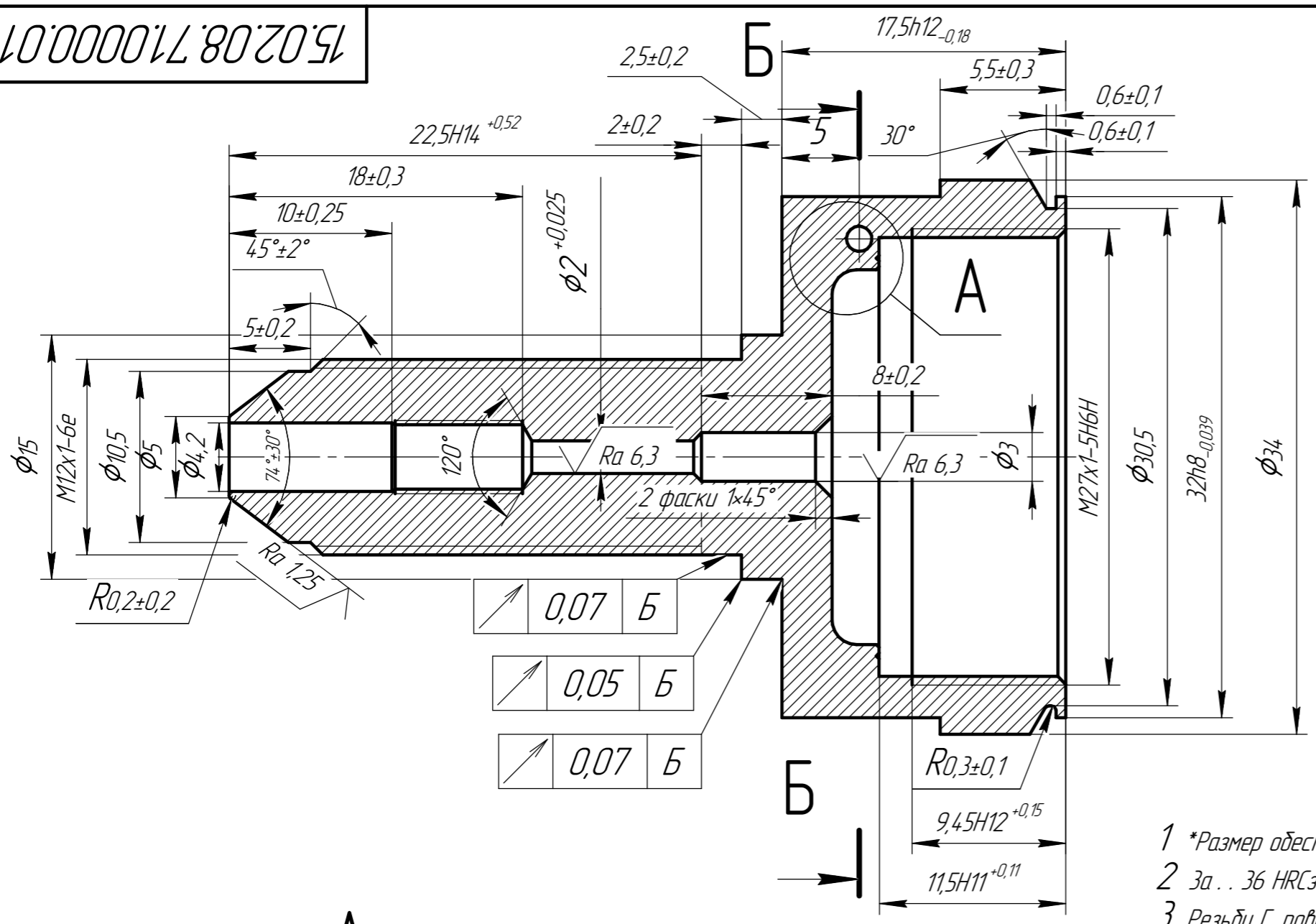

- 1 *Размер обеспечивается инструментом
- 2 За... 36 HRCз Контроль 100% на любой поверхности шестигранника
- 3 Резьбу Г, поверхности А и Е изготовить за один установ
- 4 Надрез резьбы Б и Ж не более 2мм
- 5 Надрез резьбы Г не более 2мм
- 6 Положение трёх симметрично расположенных по контуру шестигранника отверстий Д неориентированно
- 7 Неуказанные предельные отклонения размеров отв.Н14, валов h14, остальные, $\pm \frac{IT14}{2}$.
- 8 Допускается след от резьбообразующего инструмента на ф4,2

15.02.08.71.0000.01			
Изм.	Лист	№ док.м.	Подп.
Разраб.			
Проб.			
Т.контр.			
Н.контр.			
Утв.			
Корпус		Лит.	Масса
			0,07
		Лист	Листов
			1
Сталь 45 ГОСТ 1050-2013		ГАПОУ СО "ЭПЭК"	
Копировал		Формат А4x2	